

PRESEK

List za mlade matematike, fizike, astronome in računalnikarje

ISSN 0351-6652

Letnik 30 (2002/2003)

Številka 6

Strani 347-351

Nada Razpet:

TRIKOTNIK, KVADRATI IN KROŽNICA

Ključne besede: matematika, geometrija, konstrukcijske naloge.

Elektronska verzija: <http://www.presek.si/30/1531-Razpet-Nada.pdf>

© 2003 Društvo matematikov, fizikov in astronomov Slovenije

© 2010 DMFA - založništvo

Vse pravice pridržane. Razmnoževanje ali reproduciranje celote ali posameznih delov brez poprejšnjega dovoljenja založnika ni dovoljeno.

TRIKOTNIK, KVADRATI IN KROŽNICA

Nekatere znane naloge lahko z dodajanjem zahtev postanejo konstrukcijsko in računsko zanimive. Oglejmo si eno izmed njih.

Nad stranicami trikotnika ABC narišimo kvadrate. Izračunajmo ploščino šestkotnika $DEFGHI$ (slika 1).

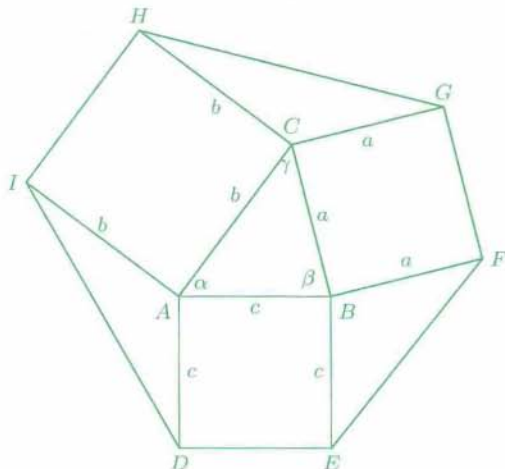

Slika 1. Nad stranicami trikotnika narišemo kvadrate.

Iz slike razberemo kote:

$$\sphericalangle IAD = 180^\circ - \alpha, \quad \sphericalangle EBF = 180^\circ - \beta, \quad \sphericalangle HCG = 180^\circ - \gamma.$$

Upoštevajmo, da velja $\sin(180^\circ - \alpha) = \sin \alpha$, in izračunajmo ploščine trikotnikov

$$p_{\triangle IAD} = \frac{1}{2} bc \sin \alpha, \quad p_{\triangle EBF} = \frac{1}{2} ac \sin \beta, \quad p_{\triangle HCG} = \frac{1}{2} ab \sin \gamma.$$

Ugotovimo, da je

$$p_{\triangle IAD} = p_{\triangle EBF} = p_{\triangle HCG} = p_{\triangle ABC}.$$

Ploščina šestkotnika $DEFGHI$ je torej enaka

$$p = 2bc \sin \alpha + a^2 + b^2 + c^2 = 2cv_c + a^2 + b^2 + c^2.$$

To ploščino bi lahko izračunali tudi drugače. Kvadratoma nad stranicama a in b očrtajmo kvadrata tako, kot kaže slika 2.

Vzemimo, da sta kota α in β ostra, potem nožišče višine v_c na stranico c , to je točka N , leži na stranici AB . Označimo razdaljo $|AK| = c_1$ in $|KB| = c_2$, torej je $c = c_1 + c_2$. Razdalja središča očrtane krožnice S od stranic c naj bo x . Če bi bil kot $\alpha > 90^\circ$, potem bi bilo nožišče višine na nosilki stranice c izven c in bi bil $|KA| = c_1$ ter $|KB| = c_2 = c + c_1$.

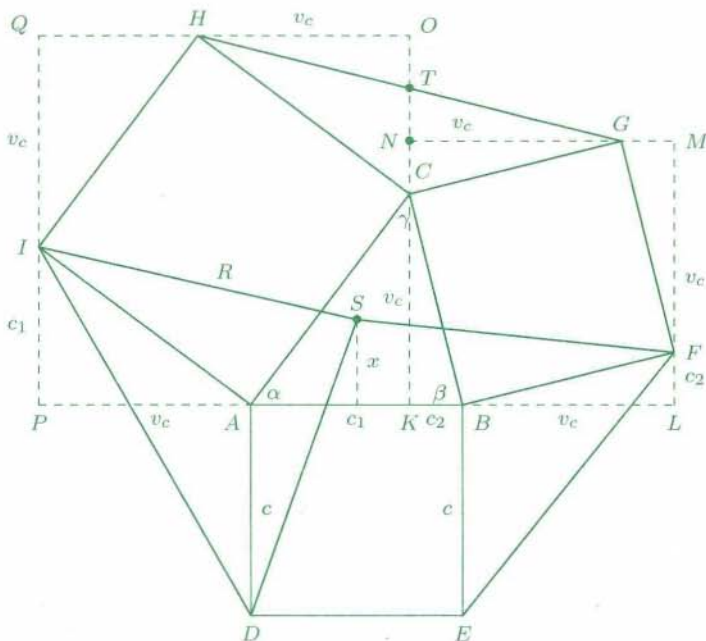

Slika 2. Kvadratoma očrtamo kvadrata.

Iz slike razberemo iskane ploščine:

$$p_{\triangle EBF} = \frac{|EB| \cdot |BL|}{2} = \frac{1}{2} cv_c, \quad p_{\triangle IDA} = \frac{|DA| \cdot |AP|}{2} = \frac{1}{2} cv_c.$$

Ploščino trikotnika HCG lahko nadomestimo s ploščinama trikotnikov HCO in NCG , saj sta trikotnika $\triangle HOT$ in $\triangle GNT$ skladna:

$$\begin{aligned} p_{\triangle HCG} &= \frac{|CO| \cdot |OH|}{2} + \frac{|CN| \cdot |NG|}{2} = \frac{1}{2} c_1 v_c + \frac{1}{2} c_2 v_c = \\ &= \frac{1}{2} (c_1 + c_2) v = \frac{1}{2} cv_c. \end{aligned}$$

Poglejmo še, kdaj lahko tako nastalemu šestkotniku očrtamo krožnico. Središče krožnice, ki je očrtana šestkotniku, je v središču trikotniku ABC očrtane krožnice, v točki S , saj so simetrale stranic IH , GF in DE hkrati tudi simetrale stranic trikotnika. Izračunajmo razdalji $|IS|$ in $|SF|$:

$$|IS|^2 = \left(v_c + \frac{c}{2}\right)^2 + (c_1 - x)^2, \quad |SF|^2 = \left(\frac{c}{2} + v_c\right)^2 + (x - c_2)^2.$$

Razdalji morata biti enaki, saj točki I in F ležita na krožnici s središčem S . Iz enakosti sledi

$$c_1 - x = x - c_2 \quad \text{in} \quad c_1 - x = c_2 - x.$$

Iz prve enačbe dobimo

$$x = \frac{c_1 + c_2}{2} = \frac{c}{2} \implies \gamma = 45^\circ$$

in iz druge

$$c_1 = c_2 \implies a = b.$$

Če bi bil kot $\alpha > 90^\circ$, potem bi dobili iz $|IS|^2 = |SF|^2$

$$\left(v_c + \frac{c}{2}\right)^2 + (c_1 + x)^2 = \left(\frac{c}{2} + v_c\right)^2 + (c_2 - x)^2$$

in od tod

$$x = \frac{c}{2} \quad \text{in} \quad c_1 = -c_2.$$

Ker dolžine ne moreje biti negativne, takoj vidimo, da je v tem primeru edina rešitev $x = c/2$ in s tem kot $\gamma = 45^\circ$. Pri tem smo upoštevali, da je $c_2 = c + c_1$. Pogoji so torej v primeru topega kota še ostrejši.

V trikotniku nobena od stranic ni odlikovana, zato lahko zapišemo pogoje še za primer, ko narišemo višino na stranico b . Označimo razdaljo središča trikotniku očrtane krožnice od stranice b z y . Iz pogoja $|SD| = |SG| = R$ dobimo

$$b_1 = b_2 \quad \text{ali} \quad y = \frac{b}{2} \implies \beta = 45^\circ.$$

Zapišimo pogoje, ki smo jih dobili pri delitvi stranice c in stranice b , z znaki matematične logike:

$$(a = b \vee \gamma = 45^\circ) \wedge (a = c \vee \beta = 45^\circ).$$

Iz pregleda vseh pogojev sklenemo, da mora biti trikotnik ali enakokrak pravokotni trikotnik (dva kota 45°) ali pa enakostranični trikotnik.

Iz pogojev, da mora biti trikotnik enakokrak, lahko dobimo obe omenjeni rešitvi še z računom. Narišimo novo skico in upoštevajmo, da je trikotnik enakokrak.

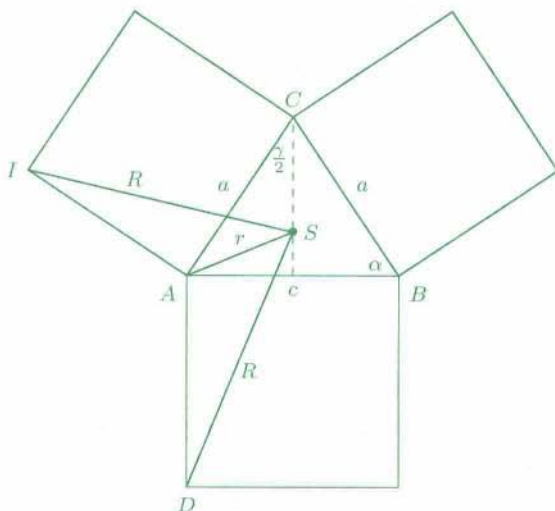

Slika 3. Nad stranicami enakokrakega trikotnika narišemo kvadrate.

Preglejmo kote, ki jih potrebujemo:

$$\gamma = 180^\circ - 2\alpha, \quad \frac{\gamma}{2} = 90^\circ - \alpha, \quad \sphericalangle DAS = 90^\circ + \left(\alpha - \frac{\gamma}{2}\right) = 2\alpha.$$

Iz trikotnikov $\triangle IAS$ in $\triangle ADS$ izrazimo stranici $|IS|$ in $|DS|$, ki sta hkrati polmera R iskane krožnice:

$$R^2 = a^2 + r^2 - 2ar \cos\left(90^\circ + \frac{\gamma}{2}\right) = a^2 + r^2 - 2ar \cos(180^\circ - \alpha),$$

$$R^2 = c^2 + r^2 - 2cr \cos\left(90^\circ + \alpha - \frac{\gamma}{2}\right) = c^2 + r^2 - 2cr \cos 2\alpha.$$

Upoštevamo, da v trikotniku velja

$$a = 2r \sin \alpha, \quad c = 2r \sin \gamma = 2r \sin(180^\circ - 2\alpha) = 2r \sin 2\alpha.$$

Desni strani izrazov za R^2 izenačimo:

$$4r^2(\sin \alpha)^2 + r^2 + 4r^2 \sin \alpha \cos \alpha = 4r^2(\sin 2\alpha)^2 + r^2 - 4r^2 \sin(2\alpha) \cos 2\alpha .$$

Kotne funkcije dvojnih kotov pretvorimo v funkcije enojnih kotov, upoštevamo povezavo $(\cos \alpha)^2 = 1 - (\sin \alpha)^2$ in enačbo uredimo. Ker mora biti kot α ostri kot (da je vsota kotov v trikotniku 180°) in seveda $\alpha \neq 0$, lahko enačbo delimo še s $4r^2 \sin \alpha$. Dobimo

$$\begin{aligned} 3 \sin \alpha - 3 \cos \alpha - 4(\sin \alpha)^3 + 4(\sin \alpha)^2 \cos \alpha &= 0 , \\ (\sin \alpha - \cos \alpha)(3 - 4(\sin \alpha)^2) &= 0 , \end{aligned}$$

od tod pa

$$\sin \alpha = \cos \alpha \implies \alpha = 45^\circ ,$$

$$\sin \alpha = \frac{\sqrt{3}}{2} \implies \alpha = 60^\circ .$$

Ugotovili smo, da mora biti trikotnik ABC ali enakokrak pravokotni trikotnik ali pa enakostranični trikotnik, da lahko nastalemu šestkotniku očrtamo krožnico.

Grafično lahko nalogo rešimo z enim od programov za dinamično geometrijo. Tako še pred računskim reševanjem ugotovimo, kakšen mora biti trikotnik ABC , zato lahko nalogo brez računanja rešijo tudi osnovnošolci.

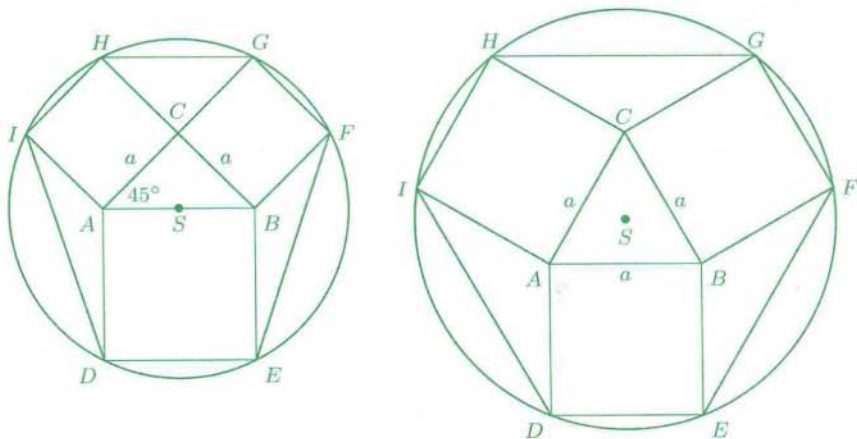

Slika 4. Šestkotniku $DEFGHI$ lahko očrtamo krožnico v dveh primerih.